

Маркировочный план 3 этажа

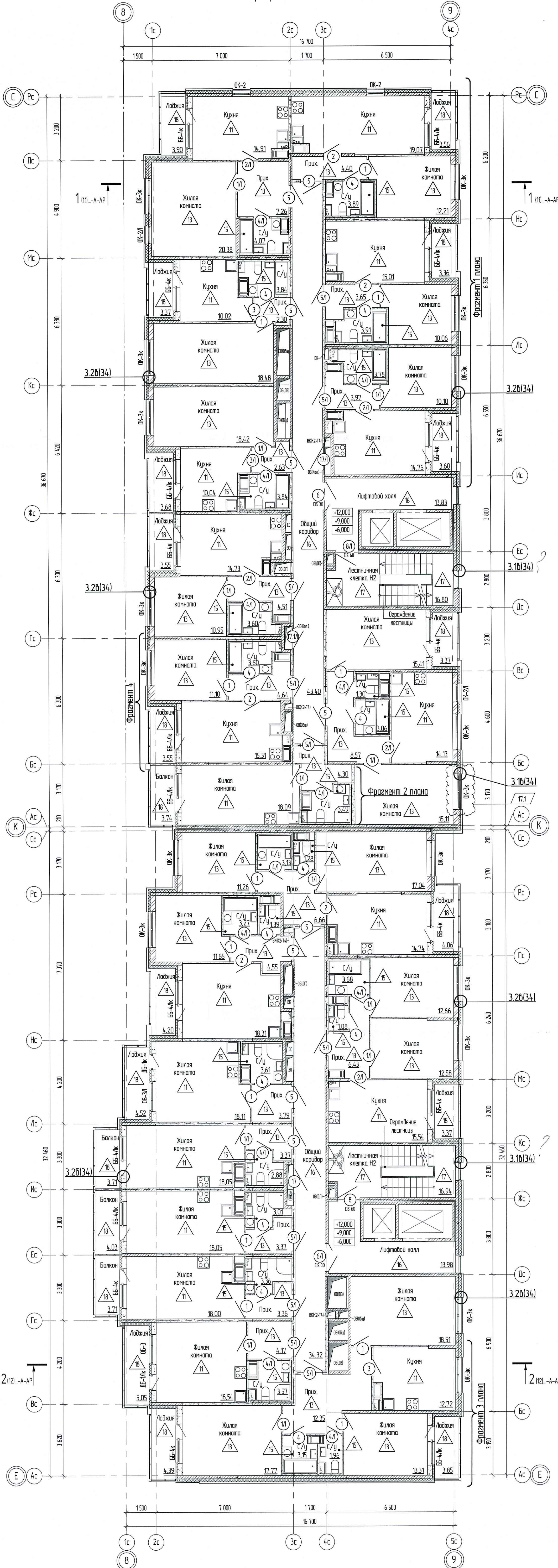

Фрагмент 1 плана 2 этажа

Остальное см. Маркировочный план 3 этажа

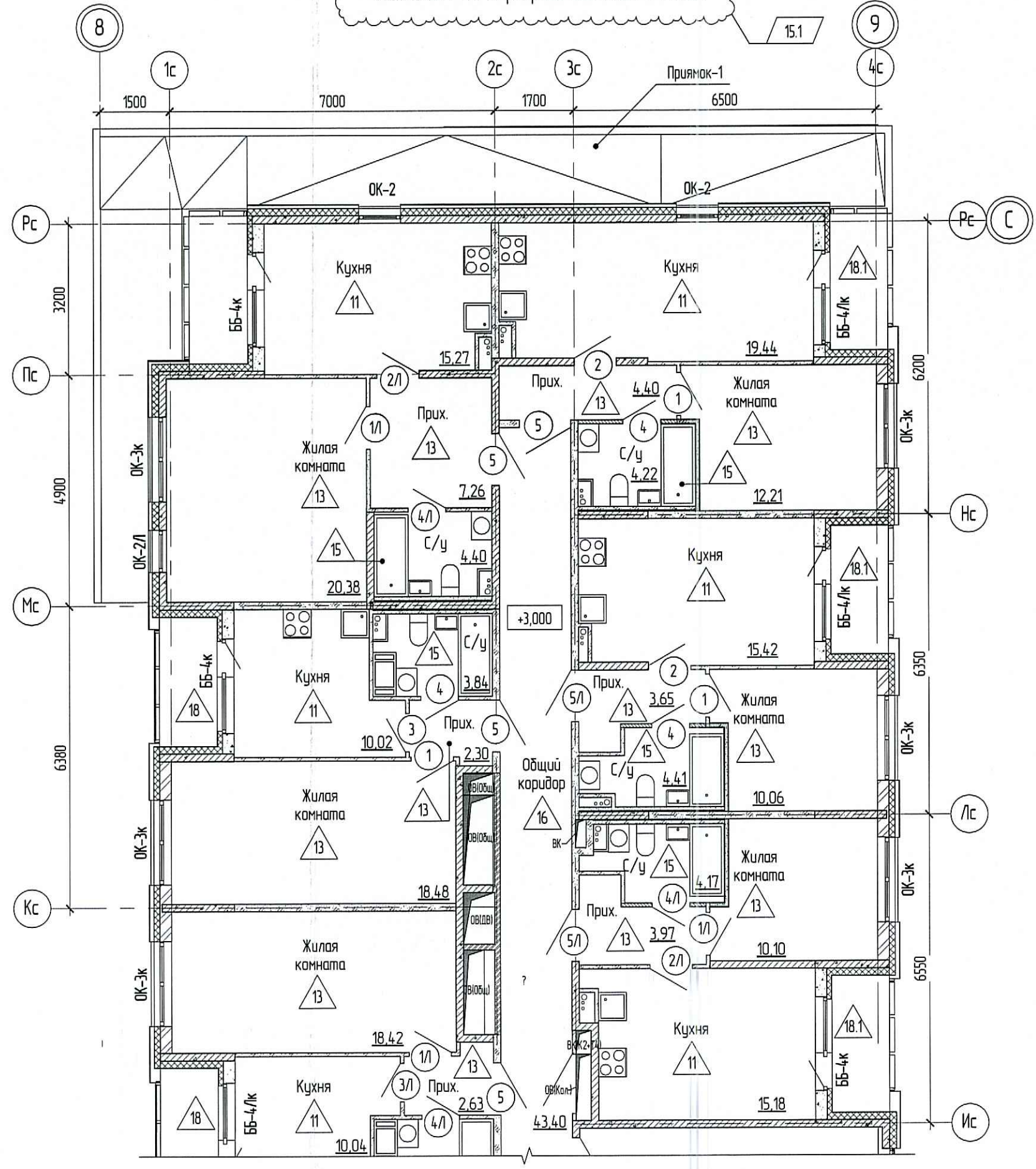

Фрагмент 4 плана 2 этажа

Остальное см. Маркировочный план 3 этажа

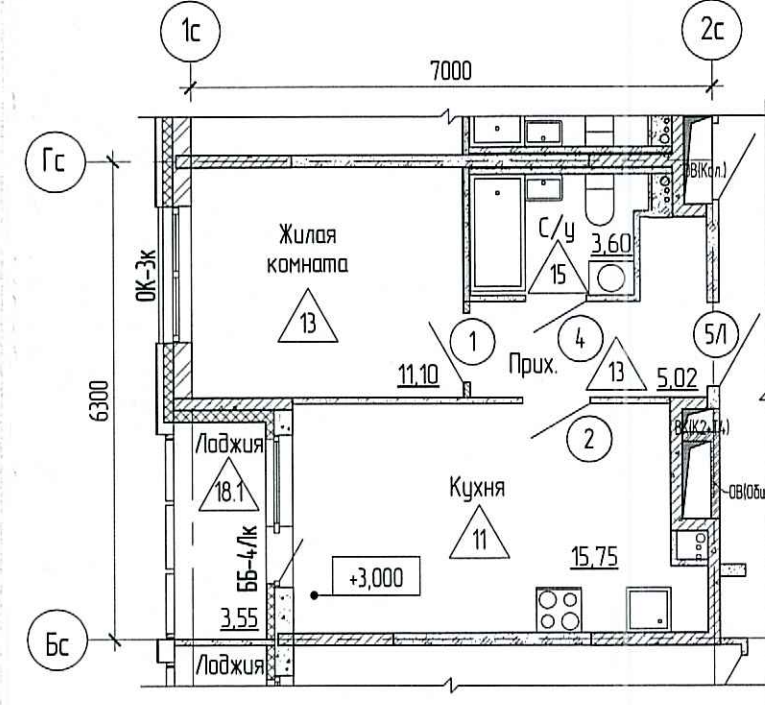

Фрагмент 2 плана 2 этажа

Остальное см. Маркировочный план 3 этажа

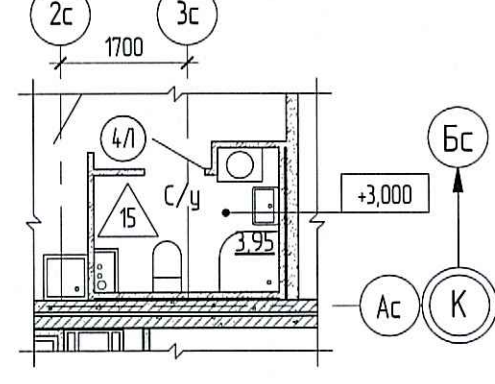

Фрагмент 3 плана 2 этажа

Остальное см. Кладочный план 3 этажа

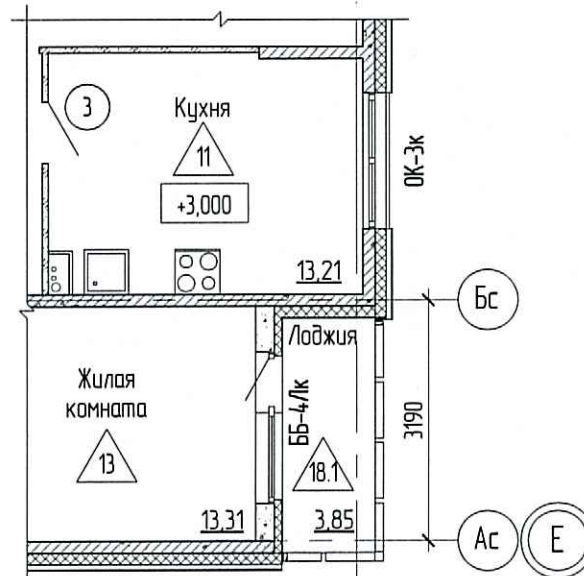

Условные обозначения

Обозначение	Наименование
	Монолитный железобетон
	Теплоизоляция, звукоизоляция
	Керамический эффе́ктивный КМ-р 250x120x10/21Н/Б0/12/50/ ГОСТ 530-2012, 250мм
	Блоки бетонные, 60мм, 160мм
	Блоки бетонные, 60мм, оштукатуренные с 2-х сторон по 10мм
	Блоки бетонные, 60мм, оштукатуренные с одной стороны по 10мм
	Кирпич бетонный, 120мм
	Блоки газобетонные, 6000 по ГОСТ 21520-89, 250мм
OK-1/05-1/05-1/05-1	Марка элементов заполнения оконных проёмов

Ведомость изменений

Изм.	Дата	Описание изменения
4	23.12.19	Новый лист
6	05.02.20	Письмо ООО «Стил Сити» от 17.01.2020 №3993/ДП/СЗ, исключение части обстрек БВ
15.1	30.04.20	Письмо ООО «Стил Сити» от 27.02.2020 №4.41/ДП/СЗ, изменение фрагментов планов.
17.1	21.08.20	Письмо ООО «Стил Сити» от 24.08.2020 №5963/ДП/СЗ - изменение узла примыкания оконного блока (исполация).

Схема размещения секций

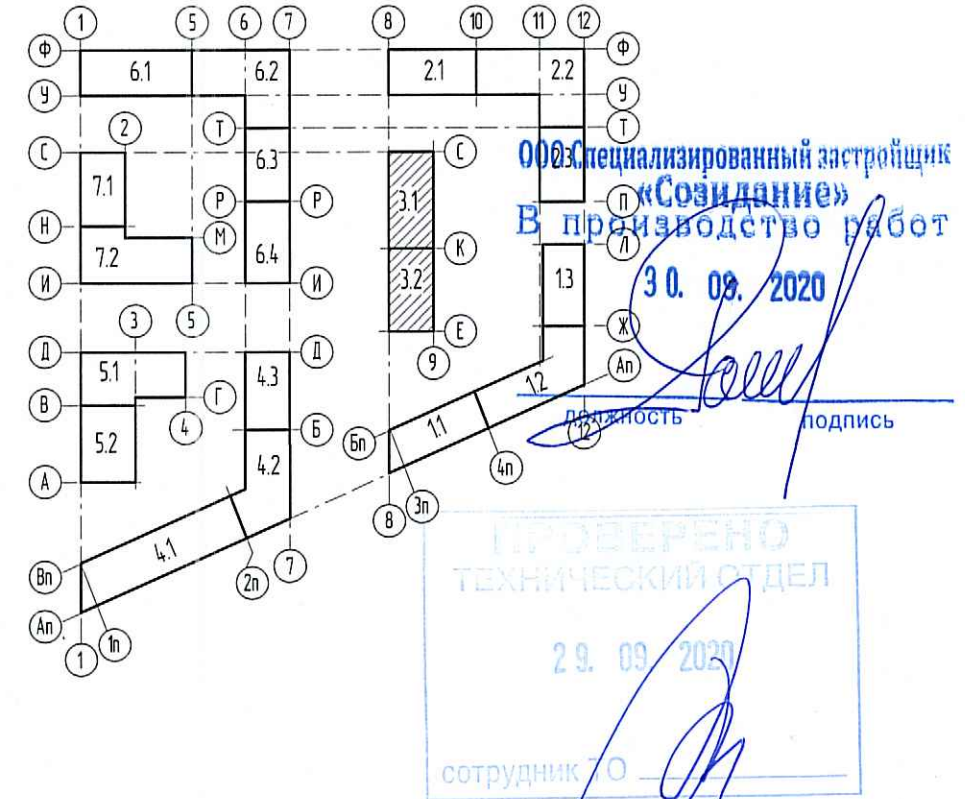

- Примечания:
- Данный лист смотреть совместно с кладочными планами, фасадами и выхлопами данного комплекса.
 - Выпуклое остекление показано условно. Схемы маркировки и конструкции выхлопов см. листы 24-25.
 - Конструкция листов стел и перегородок см. лист 27.
 - Экспликация полов см. лист 27.
 - Ведомость заполнения оконных проёмов см. лист 30.
 - Ведомость заполнения дверных проёмов см. лист 31.
 - Ведомость отделки помещений см. лист 32.
 - Ограждения лестниц см. раздел КМ. Цветовое решение ограждений лестниц выполнять согласно цветовым решениям по дизайн-проекту МП.
 - Крепление сантехнического оборудования см. раздел ВВ.
 - Цветовое решение элементов заполнения дверных проёмов МП в том числе вращающихся, технических дверей, лючков и других элементов инженерного оборудования выполнять согласно цветовым решениям дизайн-проекта МП.
 - Расположение и спецификация клапанов КИВ см. раздел ВВ.
 - Неуказанные на данном листе нормативные документы по стандартизации ГОСТ, ГОСТ Р, ТУ, СТБ см. ведомость ссылочных документов лист 1 данного комплекта.
 - По предельным Заказчика, в связи с необходимостью обеспечения организации строительства и технологическими возможностями Пядричько, указанные материалы и конструкции могут быть заменены на аналогичные с такими же техническими характеристиками. Все материалы должны иметь сертификаты соответствия. Замена материалов и конструкций выполняется в качестве дополнительной работы (п.4.7. СП 48.13330.2018).

№	Изм.	Дата	Исполн.	Подпись	Дата
17	1	Изм.	Т2-20		21.08.20
15	2	Изм.	50-20		30.04.20
6	-	Зам.	11-20		05.02.20
4	-	Ноб.	5-19		23.12.19

0006_18.07P-3-AP
Индивидуальные жилые дома
со встроенными помещениями и встроенно-пристроенной подземной автомобильной парковкой
по адресу: Санкт-Петербург, муниципальный округ Светловское, проспект Энгельса, участок 4, кадастровый номер №78-36-0005354-1684

Имя	Фамилия	Подпись	Дата
Разработал	Гуреев		12.19
Проверил	Киселева		12.19
Нач. отдела	Кургузова		12.19
ГАП	Мещникова		12.19
Инженер	Коржанина		12.19

Жилой дом
Секции 31 - 32

Маркировочный план 2-5 этажей

М 1100

Лист 17