

Условные обозначения

Обозначение	Наименование
	Монолитный железобетон
	Теплоизоляция, звукоизоляция
	Камень керамический эффектный КМ-р 250x120x140/2,1 ИФ/150/1,2/50/ГОСТ 530-2012, 250мм
	Блоки бетонные, 80мм, 160мм
	Блоки бетонные, 80мм, оштукатуренные с 2-х сторон по 10мм
	Блоки бетонные, 80мм, оштукатуренные с одной стороны по 10мм
	Кирпич бетонный, 120мм
	Блоки газобетонные, D500 по ГОСТ 21520-89, 250мм
OK-1/ОБ-1/ББ-1/ДБ-1	Марка элементов заполнения оконных проёмов

Ведомость изменений		
Изм.	Дата	Описание изменения
4.	23.12.19	Новый лист
6.	05.02.20	Письмо ООО «Сэтл Сити» от 17.01.2020 №3993/ДПП/СЭС, исключение части обстроек БВ
15.1	30.04.20	Письмо ООО «Сэтл Сити» от 27.02.2020 №4411/ДПП/С, исключение шахты ПС.

Схема размещения секций

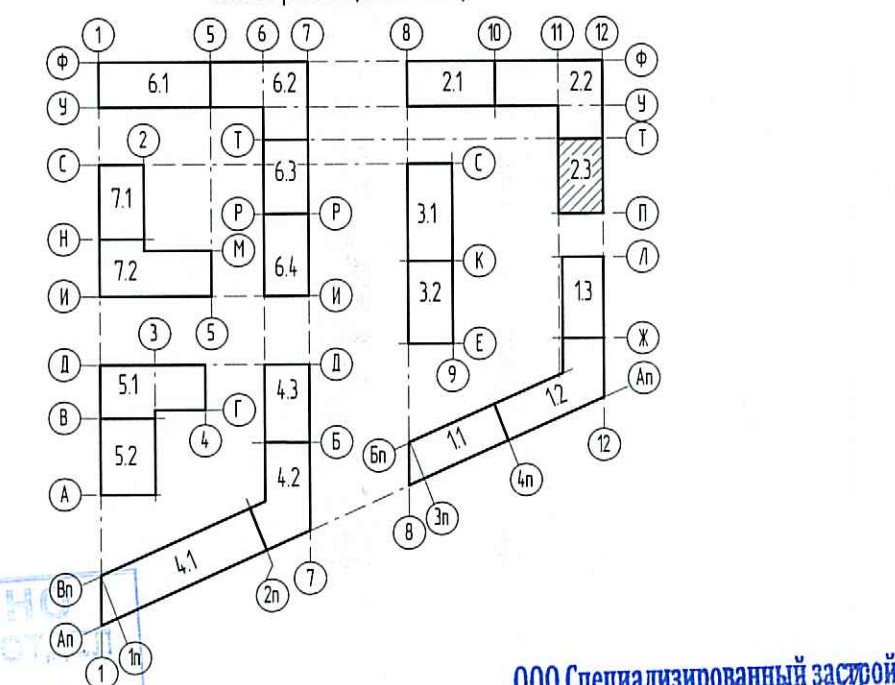

ООО Специализированный застройщик
«Созидание»
В производство работ
03 ИЮН 2020



- Примечания:
1. Данный лист смотреть совместно с кладочными планами, фасадами и витражами данного комплекта.
 2. Витражное остекление показано условно. Схемы, маркировку и конструкции витражей см. листы 42-45.
 3. Конструкции типов стен и перегородок см. лист 46.
 4. Экспликация полов см. лист 47.
 5. Ведомость заполнения оконных проёмов см. лист 50.
 6. Ведомость заполнения дверных проёмов см. лист 51.
 7. Ведомость отделки помещений см. лист 52.
 8. Ограждения лестниц см. раздел КМ. Цветовое решение ограждений лестниц выполнить согласно цветовым решениям по дизайн-проекту МОР.
 9. Крепление сантехнического оборудования см. раздел ОВ.
 10. Цветовое решение элементов заполнения дверных проёмов МОР (в том числе квартирных, технических дверей, лючков) и других элементов инженерного оборудования выполнить согласно цветовым решениям дизайн проекта МОР.
 11. Расположение и спецификацию клапанов КИВ см. раздел ОВ.
 12. Неуказанные на данном листе нормативные документы по стандартизации (ГОСТ, ГОСТ Р, ТУ, СТО) см. Ведомость ссылачных документов лист 1 данного комплекта.
 13. По предложению Заказчика, в связи с необходимостью обеспечения организации строительства и технологических возможностей подрядчика, указанные материалы и конструкции могут быть заменены на аналогичные с такими же техническими характеристиками. Все материалы должны иметь сертификаты соответствия. Замена материалов и конструкций выполняется в качестве дополнительной работы (п.4.7. СП 48.13330.2011).

0006_18.07P-2-AP					
15	1	Изм.	50-20	30.04.20	Многоквартирные жилые дома со встроенными помещениями и встроенно-пристроенной подземной обременяющей по адресу Санкт-Петербург, муниципальный округ Светлановское, проспект Энгельса, участок 4 (кадастровый номер №78:36:0005354:1684)
6	-	Зам.	11-20	05.02.20	
4	-	Нов.	5-19	23.12.19	
Изм.	Кол.уч.	Лист	№рек	Подпись	Дата
Разработал		Гуречкина			12.19
Проверил		Киселева			12.19
Нач. отдела		Кургузова			12.19
ГАП		Менщикова			12.19
Н.контр.		Карягина			12.19
Жилой дом Секции 2.1 - 2.3					
Маркировочный план 2-5 этажей секции 2.3					
М 1100					

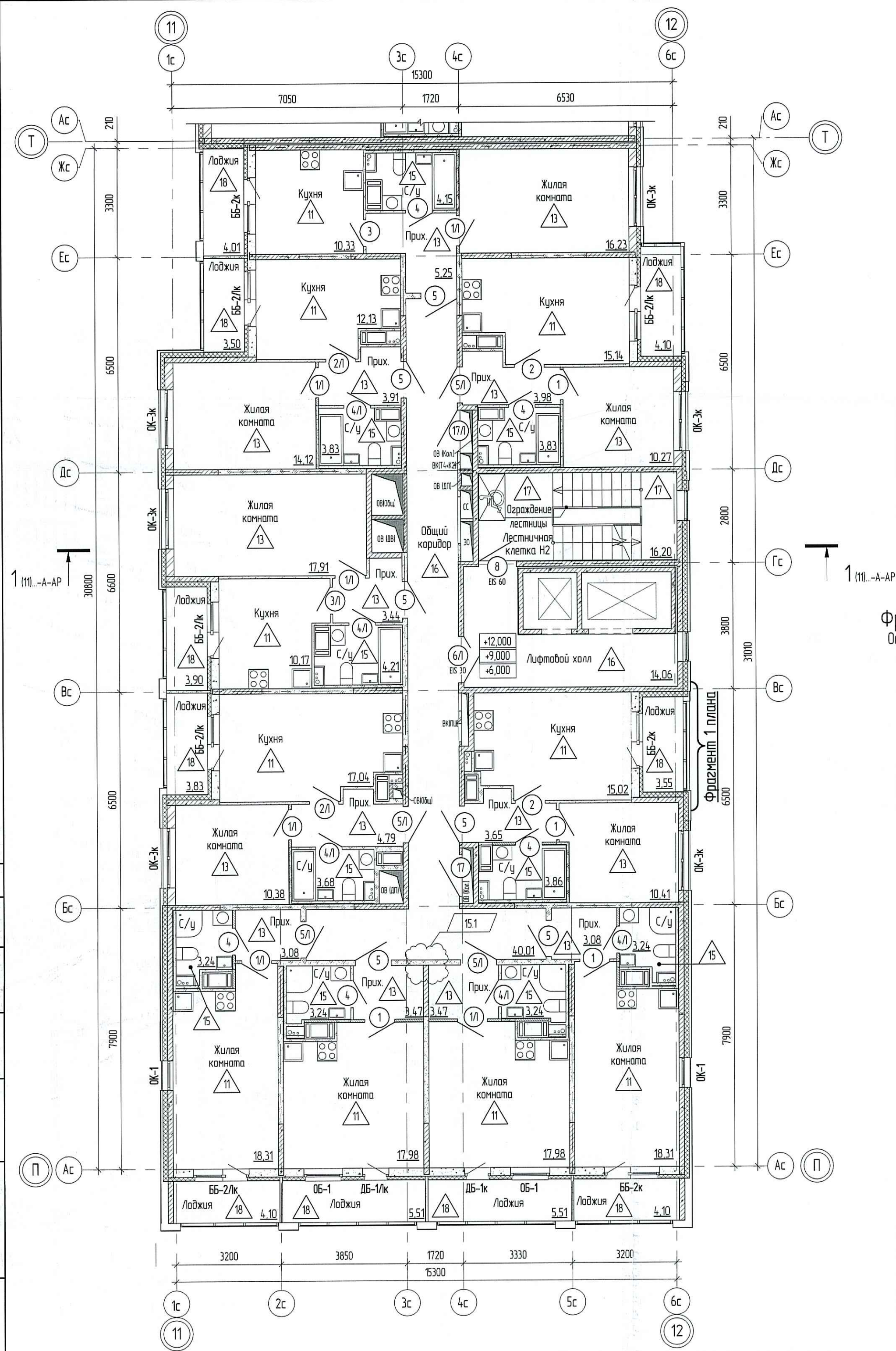

Фрагмент 1 плана 2-го этажа
Остальное см. Маркировочный план 3-го этажа секции 2.3

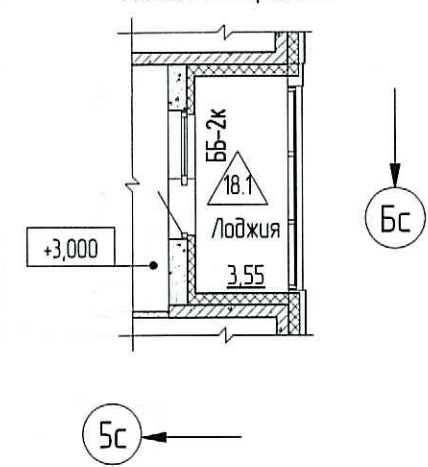

№ документа	Взам. инв. №
Листы и дата	
Инд. № подл.	