

Маркировочный план 3-9 этажей секции 4.2-4.3

Условные обозначения

Обозначение	Наименование
	Монолитный железобетон
	Теплоизоляция, звукоизоляция
	Камень керамический эффективный КМ-р 250х120х140/2,1НФ/150/12/50/ ГОСТ 530-2012, 250мм
	Блоки бетонные, 80мм, 160мм
	Блоки бетонные, 80мм, оштукатуренные с 2-х сторон по 10мм
	Блоки бетонные, 80мм, оштукатуренные с одной стороны по 10мм
	Кирпич бетонный, 120мм
	Блоки газобетонные, D500 по ГОСТ 21620-89, 250мм
OK-1/05-1/Б5-1/Б5-1	Марка элементов заполнения оконных проемов

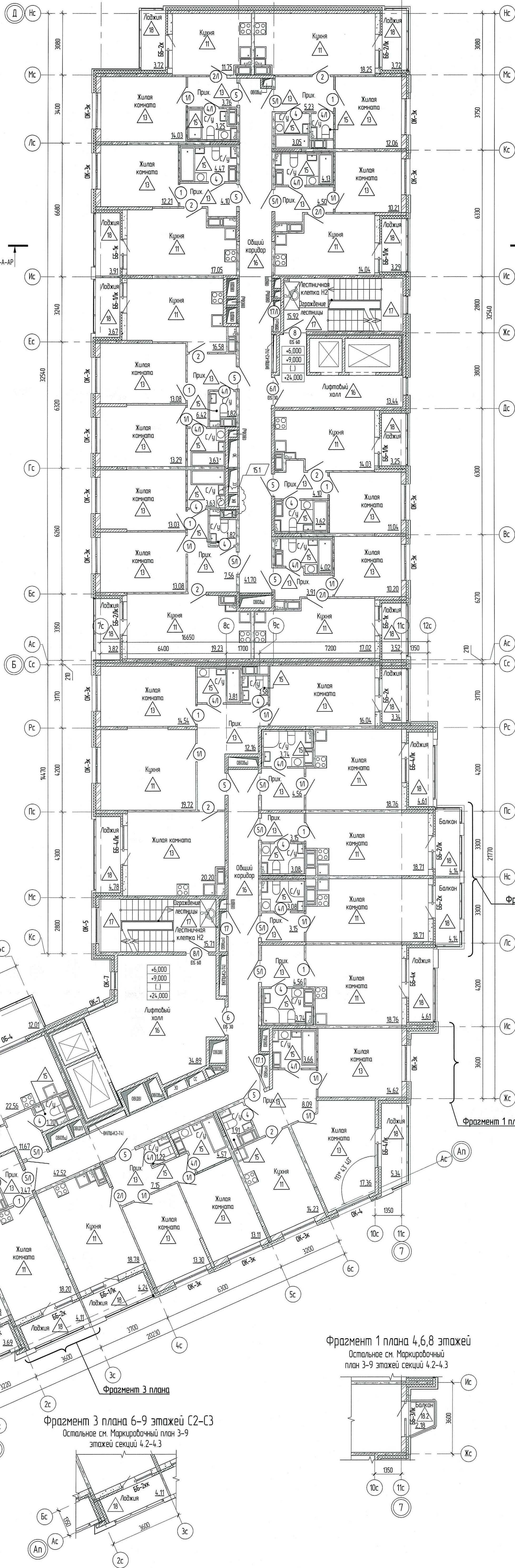

Фрагмент 2 плана 6-9 этажей С2-С3
Остальное см. Маркировочный план 3-9 этажей секции 4.2-4.3

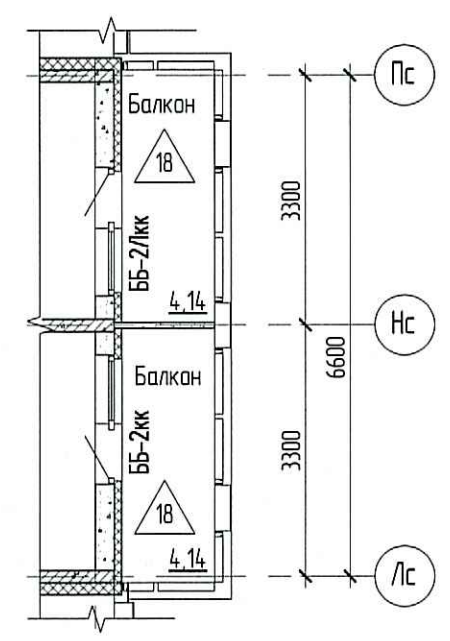

Фрагмент 2 плана

Фрагмент 1 плана

Ведомость изменений		
Изм.	Дата	Описание изменения
4	23.12.19	Новый лист
6	05.02.20	Письмо ООО «Стил Сити» от 17.01.2020 №3993/ДЛП/СЭС, исключение части обстроек БВ
15.1	30.04.20	Письмо ООО «Стил Сити» от 27.02.2020 №4411/ДЛП/С, замена шахты ЛЕ на ВК

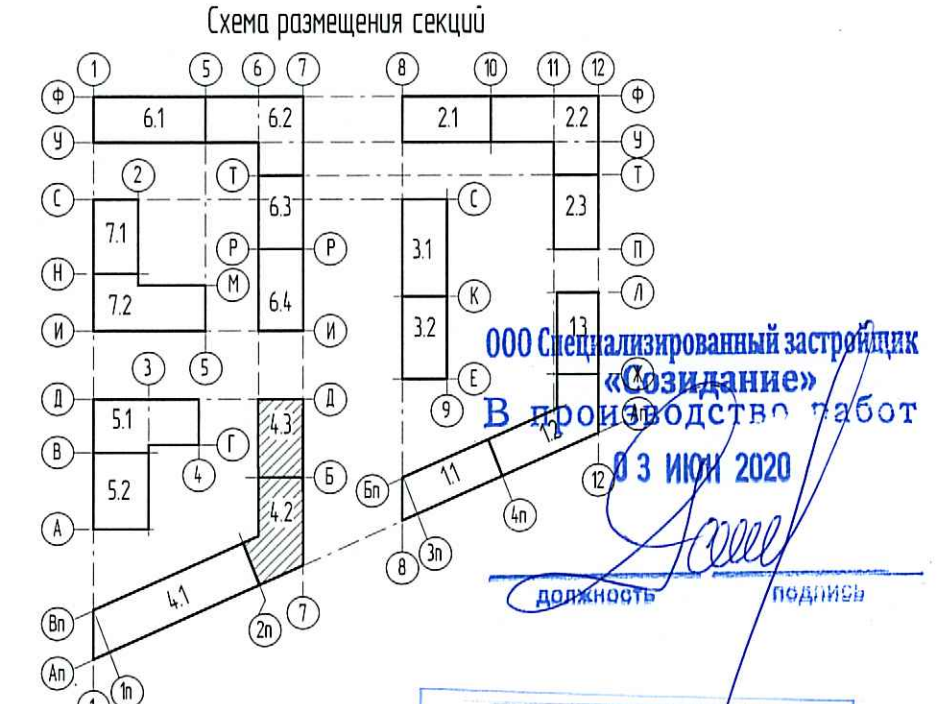

ООО Специализированный застройщик «Созидание»
В производстве работ
с 3 ИЮН 2020

ПРОВЕРено
ТЕХНИЧЕСКИЙ ОТДЕЛ
СТРОИТЕЛЬСТВО

- Примечания:
- Данный лист содержит сведения с кладочными планами, фасадами и вышками данного комплекса.
 - Выражение остекления показано условно. Схемы, маркировку и конструкции вышки см. листы 39-42.
 - Конструкция лоджий стен и перегородок см. лист 43.
 - Экспликация полов см. лист 44.
 - Ведомость заполнения оконных проемов см. лист 47.
 - Ведомость заполнения дверных проемов см. лист 48.
 - Ведомость отделки панелей см. лист 49.
 - Ограждения лестниц см. раздел КМ. Цветовое решение ограждений лестниц выполнять согласно цветовым решениям по дизайн-проекту МОП.
 - Крепление сантехнического оборудования см. раздел ОВ.
 - Цветовое решение элементов заполнения дверных проемов МОП (в том числе вращающихся, технических дверей, люков) и других элементов инженерного оборудования выполнять согласно цветовым решениям дизайн-проекта МОП.
 - Расположение и спецификация клапанов КИВ см. раздел ОВ.
 - Неуказанные на данном листе нормативные документы по стандартизации (ГОСТ, ГОСТ Р, ТУ, СТБ) см. Ведомость ссылочных документов лист 1 данного комплекса.
 - По прибытию Заказчика, в связи с необходимостью обеспечения организации строительства и технологических взаимосвязей Подразника, указанные материалы и конструкции могут быть заменены на аналогичные с такими же техническими характеристиками. Все материалы должны иметь сертификаты соответствия. Замена материалов и конструкций выполняется в качестве дополнительной работы (п. 4.7. СП 48.133.20.2016).

№	Изм.	Дата	Подпись	Дата
15	1	30.04.20		
6	-	11-20		15.02.23
4	-	5-19		23.12.19

0006_18.07P-4-AP
Многоквартирные жилые здания со встроенными помещениями и встроенно-пристроенной подземной автостоянкой по адресу: Санкт-Петербург, муниципальный округ (Светловский, проспект Энгельса, участок 4, кадастровый номер №78.36.0035354.16.64)

Изм.	Лист	№ док.	Подпись	Дата
Разработал	Коселева	12.19.		
Проверил	Киселева	12.19.		
Нач. отдела	Кургузова	12.19.		
ГАП	Мещерякова	12.19.		
Инж.пр.	Карязина	12.19.		

Жилой дом Секции 4.1-4.3
Маркировочный план 3-9 этажей секции 4.2-4.3
М 1:100

Фрагмент 1 плана 4,6,8 этажей
Остальное см. Маркировочный план 3-9 этажей секции 4.2-4.3

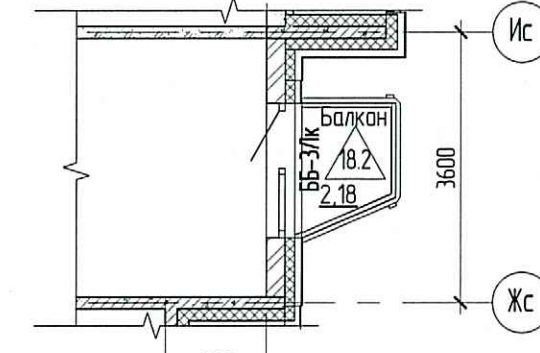

Фрагмент 3 плана 6-9 этажей С2-С3
Остальное см. Маркировочный план 3-9 этажей секции 4.2-4.3

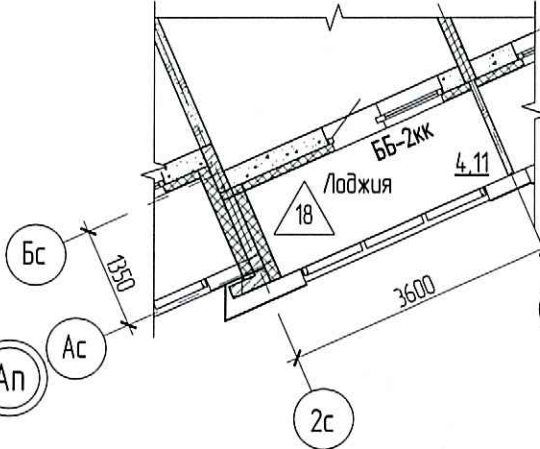

Лист № 29
Всего листов 29